

新発売

ロードカッタ

特許
申請中

ER570CF

ニーズを
先取り

能率的な重切削、
使い易い両サイドカーブクリアランス 50cm

フェールセーフ思想に基づく
インターロッキング

多機能、高精度 ACCS を
搭載。作業に余裕ができ、
仕上がりがきれいです。

パワフル
エンジン

急カーブ切削時でも廃材積
み込みに対応できる旋回角
度左右各 45 度

4WD
4WS

最大切削深さ 30cm
切削幅 2.05m
切削幅 3.5m を 2 パス
で切削

切り始めから最大深さで
作業できます

両サイドとも大きな
カーブクリアランス
50cm を確保

ACCS 搭載
メカトロ税制適応機種

SAKAI®

工期を短縮する高性能、現場適応性

特長

優れた性能

- 1パス最大切削深さ 30cm、切削幅 205cm を切削できます。
- 幅員 3.5m、切削深さ 30cm を 2パスで切削完了できるので、日本の道路事情に合致しています。
- 1クローラ空転による全輪への影響を防止できる 4WD 構造によりどのような状況においても強力な牽引力が確保できます。

卓越した操作性

- カーブクリアランスは左右ともに 50cm、このため、中央分離帯と歩道側ともに余裕をもってフラッシュカットができます。
- 作業コントロール位置は地上 4ヶ所、運転席 2ヶ所の合計 6ヶ所にあるため様々な現場状況に対応できます。
- 軽快なハンドリングと 4WS コントロールによって小回りが効き迅速なセッティングができます。
- ロングスローブ切削機能・スリツケ機能付き ACCS (オートマチック・カット・コントロール・システム) によって作業に余裕ができます。

安全性

- 安全のための各種のインターロッキングを設定しています。
- 車体周り 4箇所、運転席 2ヶ所の合計 6ヶ所に緊急停止スイッチを配置しています。

快適な運転

- 防振構造の運転床面が快適な作業環境を提供します。

きれいな仕上がり面

- 切削振動が少ないクローラの特長と当社独自のビット配列、ならびに高精度 ACCS によって良好な平坦性ときれいな切削面を得ることができます。
- 第一コンベヤは上下コントロールができるため、障害物を避けたり積み残しを防止できます。
- 第二コンベヤは左右各 45度旋回できるので、急カーブでの切削積込みに対してダンプへの追従ができます。

イージーメンテナンス

- 給油作業、給水作業がいずれも運転席で作業できます。
- 散水ノズルの点検、清掃は、リヤゲートを閉めたままで可能です。

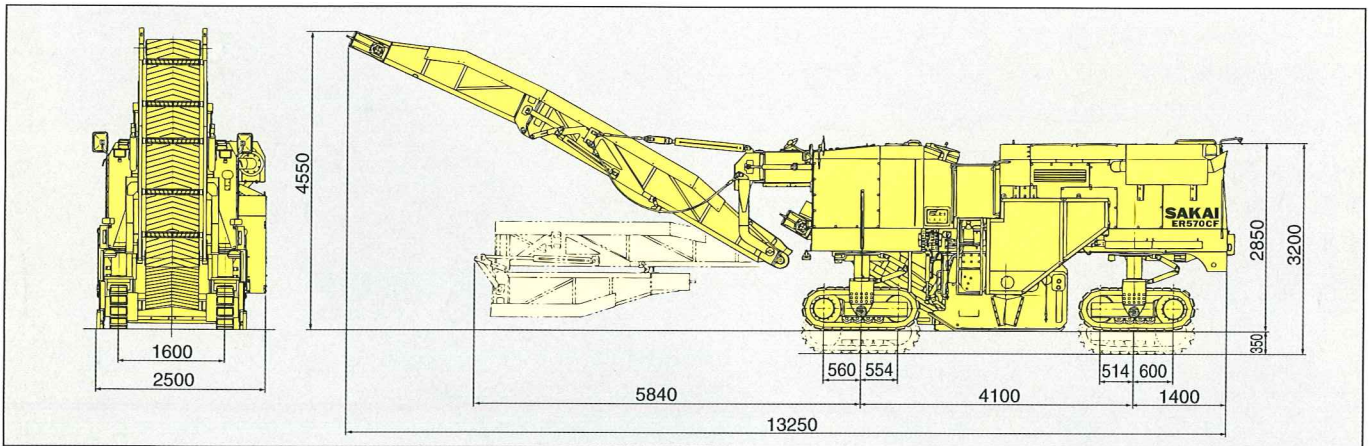

機械質量 / 運転質量		kg	26,000 / 28,500	操 向	形 式	全油圧式	
寸 法	全長 (作業時 / 積込み時)	mm	13,250 / 11,340		作 業 装 置	制 御 方 式	前後輪独立・前後輪連動
	全 幅	mm	2,500	作 業 幅		mm	2,050
	全高 (作業時 / 積込み時)	mm	4,900 / 2,850	最 大 切 削 深 さ		mm	300
	輪 距	mm	4,100	カーブクリアランス (左右共)		mm	500
	軸距 (前輪 / 後輪)	mm	1,600 / 1,400	駆 動 方 式			ベルト駆動方式
性 能	走 行 速 度	km/h	5.3	積 込 装 置	ベ ル ト 幅	mm	800
	作 業 速 度	m/min	0 ~ 35		スイング角度 (左右共)	度	45
機 関	機 名 称		カミンズ "QSK19"	容 量	駆 動 方 式		全油圧駆動
	総 工 程 容 積	ℓ	18.9		燃 料 タ ン ク	ℓ	900
	定 格 出 力	kW(PS)/rpm	391 (532) / 1,800		散 水 タ ン ク	ℓ	2,500

※本仕様は、性能・品質向上のため、予告なく変更することがあります。



SKW 酒井重工業株式会社

本社 〒105-0012 東京都港区芝大門1-4-8 浜松町清和ビル ☎(03) 3434-3401(代)

札幌営業所 TEL 011-241-8410	大阪営業所 TEL 0726-54-3366
仙台営業所 TEL 022-231-0731	広島営業所 TEL 082-227-1166
北関東営業所 TEL 0485-96-3336	四国営業所 TEL 087-881-5777
南関東営業所 TEL 03-3452-8611	福岡営業所 TEL 092-503-2971
名古屋営業所 TEL 052-563-0651	プロダクトサポート部 TEL 0480-52-1111
北陸営業所 TEL 076-240-7041	研修センター TEL 0480-52-6964